

SZAFKA GAZOWA NA ELEWACJI BUDYNKU

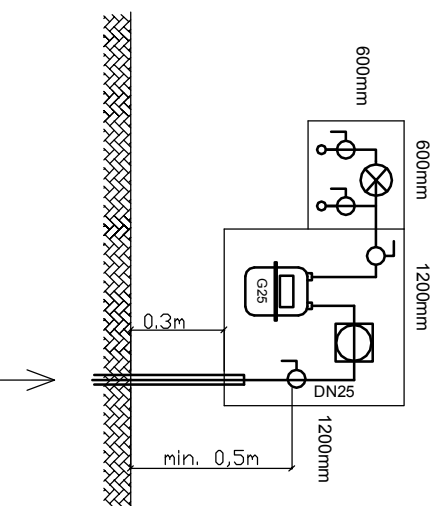

UWAGI:

- posadowienie szafki gazowej powinno zapewnić montaż kurka głównego na wysokości min. 0,5m nad poziomem terenu

OZNACZENIA:

- ♂ - zawór kulowy gwintowany, do gazu
- ♀ - filtr siatkowy, gwintowany, do gazu
- ↻ - 0,05 - odległość osi przewodu od stropu na danej kondygnacji
- ⊗ - zawór odciążający MAG-3
- ⊘ - reduktor ciśnienia

INWESTOR: Gmina Będzin ul. 11 listopada 20, Będzin		ADRES INWESTYCJI: Szkoła Podstawowa nr 8, 42-500 Będzin, ul. Orła 4, dz. nr 108/3, k.m. 39, obręb Będzin	
Termodernizacja budynku Szkoły Podstawowej nr 8 przy ulicy Orlej w Będzinie			
JEDNOSTKA PROJEKTOWA:		WYKONAWCY:	UPRAWNIENIA:
 ul. Rolna 43, 40-555 Katowice, tel. 032 745 24 24, 601 639 719		Projektant:	inż. Stanisław Boduszek
		Sprawdził:	mgr inż. Mariusz Bugajski
		Opracował:	mgr inż. Łukasz Kaczmarek
UMIAROWANIE (cm)	INSTALACJA GAZU - AKSONOMETRIA	BRANŻA: SANITARNA	SKALA 1:100
DATA: 18.03.2016 r.	FAZA: PROJEKT BUDOWLANY ZAMIENNY	NUMER ARKUSZA:	IS.03